



GEARWALL® PANELS

Installation Instructions

PANELES GEARWALL®

Instrucciones de instalación

PANNEAUX GEARWALL®

Instructions d'installation

TABLE OF CONTENTS/ÍNDICE/TABLE DES MATIÈRES

PANEL SAFETY	1	SEGURIDAD DEL PANEL	6	SÉCURITÉ DU PANNEAU	11
INSTALLATION REQUIREMENTS	2	REQUISITOS DE INSTALACIÓN	6	EXIGENCES D'INSTALLATION	11
Tools and Parts	2	Herramientas y piezas	6	Outillage et pièces	11
Panel Use Requirements	2	Requisitos de uso del panel	6	Exigences d'utilisation des panneaux.....	11
Screw Requirements.....	2	Requisitos de los tornillos.....	7	Critères de vissage.....	12
Panel Location Requirements.....	2	Requisitos para la ubicación del panel	7	Positionnement des panneaux.....	12
INSTALLATION INSTRUCTIONS	3	INSTRUCCIONES DE INSTALACIÓN	8	INSTRUCTIONS D'INSTALLATION	13
Prepare the Wall.....	3	Preparación de la pared	8	Préparation du mur.....	13
Mount the Panels	4	Montaje de los paneles.....	8	Montage des panneaux.....	13
Complete Installation	4	Complete la instalación	9	Achever l'installation.....	14
WARRANTY	5	GARANTÍA	10	GARANTIE	15

PANEL SAFETY

Your safety and the safety of others are very important.

We have provided many important safety messages in this manual and on your appliance. Always read and obey all safety messages.



This is the safety alert symbol.

This symbol alerts you to potential hazards that can kill or hurt you and others.

All safety messages will follow the safety alert symbol and either the word "DANGER" or "WARNING."

These words mean:

⚠ DANGER

You can be killed or seriously injured if you don't immediately follow instructions.

⚠ WARNING

You can be killed or seriously injured if you don't follow instructions.

All safety messages will tell you what the potential hazard is, tell you how to reduce the chance of injury, and tell you what can happen if the instructions are not followed.

IT'S TIME TO RETHINK THE GARAGE.™
 ES TIEMPO DE VOLVER A PENSAR EN EL GARAGE.™
 LE GARAGE REPENSÉ.™

Your Gladiator® Garageworks Kit may include some or all of the products included in these instructions. Follow the installation instructions specific to your product(s).

INSTALLATION REQUIREMENTS

Tools and Parts

Gather the required tools and parts before starting installation. Read and follow the instructions provided with any tools listed here.

Tools Needed

- Level
- Tape measure
- Chalk line
- Line level
- Cordless drill
- Stud finder
- AC finder
- Square
- Pencil
- Circular saw
- Jigsaw

Additional Tools Needed for Masonry Block/Poured Concrete Wall Installation

- Chalk line with plumb bob
- Hammer drill
- Caulk gun

NOTE: Additional tools may be needed. Please read and follow user instructions for the tools listed here.

Parts Supplied

- GearWall® panels (2)

Parts Needed

- Screws (galvanized or all weather)
- GearWall® Trim (optional)

Additional Parts Needed for Masonry Block/Poured Concrete Wall Installation

- 2" x 4" Wooden studs
- Construction adhesive
- 1/4" x 2 3/4" Masonry screws
- 3/16" x 5" Masonry drill bit

NOTES:

- GearWall® panels can be cut and drilled with ordinary woodworking equipment.
- The wall area near the ceiling and floor may not be optimal for storage area.

Panel Use Requirements

- Intended for use in a garage or basement.
- Maximum weight limit is 50 lbs per sq ft (2.39 kPa).
- GearWall® panels should cover no more than 80% of the wall surface area.

NOTE: Before installing GearWall® panels to the basement walls, you must waterproof the basement to avoid mildew and foundation damage. Walls that appear dry may actually become damp when enclosed by paneling. Install the panels in accordance with all local codes and ordinances.

Screw Requirements

Screws must be placed in every slot at every wooden stud location. For bare wooden studs: Use #8 – 1 1/4" exterior deck screw (flat-head type) treated for outdoor use only for locations where a firewall is not required by local codes and ordinances.

For covered walls: Use #8 exterior deck screw (flat-head type) treated for outdoor use. Determine the screw length needed from the chart as indicated.

Screw Length for Wall Type					
Screw Length*	Masonry Wall	Bare Wood Studs	Drywall over Wood Studs		
			1/2" (1.3 cm)	5/8" (1.6 cm)	3/4" (1.9 cm)
#8 X 1 1/4"	✓	✓			
#8 X 2"			✓	✓	✓

*Screw thread engagement into the wooden stud should be 1" (2.54 cm) minimum.

IMPORTANT: Compare the screw length to the electrical wire locations. Check that the screw will not pierce electrical wiring.

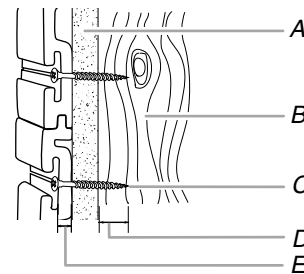

- A. Drywall
- B. Wooden stud
- C. Flat-head screw in every slot at every stud
- D. 1" (2.54 cm) min. to 1 1/4" (3.17 cm) max. if near wiring
- E. 1/4" (0.63 cm)

Panel Location Requirements

Building codes have requirements for full wall coverings. Install the panels in accordance with all local codes and ordinances. If the wall is longer than the 8 ft (2.43 m) panel, you will need to stagger the vertical panel joints in each row with the seams at the wooden studs, as shown.

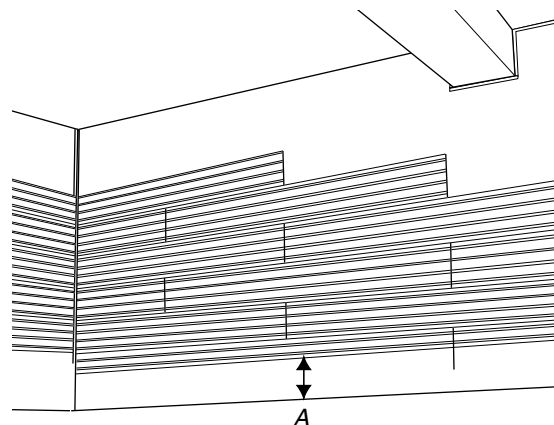

A. 12" (30.5 cm) between panel and floor

INSTALLATION INSTRUCTIONS

Prepare the Wall

Panels can be mounted directly to masonry wall with wooden studs attached, over drywall to wooden studs, or to bare wooden studs. If the mounting surface is not flat, the walls may need to be shimmed.

Masonry Block/Poured Concrete Wall

Before you can install the panels on poured concrete or masonry block walls, you must install 2" x 4" (5.1 cm x 10.2 cm) wooden studs to the wall with the 4" (10.2 cm) side against the wall. The wooden studs must be installed over the entire area to be covered by the GearWall® panels. This provides a level surface on which to apply the panels.

1. Install the first stud at the starting edge of the desired coverage area to act as a guide.
 - Drill a hole through the stud and into the wall surface. Follow masonry screw manufacturer's instructions for proper installation.
 - For best results use a hammer drill and masonry bit.

NOTE: For extra hold, you may choose to put construction adhesive on the stud before attaching it to the wall.

 - Secure the stud to the wall by placing 1/4" x 2 3/4" masonry screws every 18" (45.72 cm).
2. Use this stud as your guide. Measure 16" (40.64 cm) from the corner and snap a vertical chalk line using a chalk line with a plumb bob. Snap a chalk line every 16" (40.64 cm) from this point.
3. Align the center of the stud with the chalk line. Attach the remaining studs to the wall as you did in Step 1.

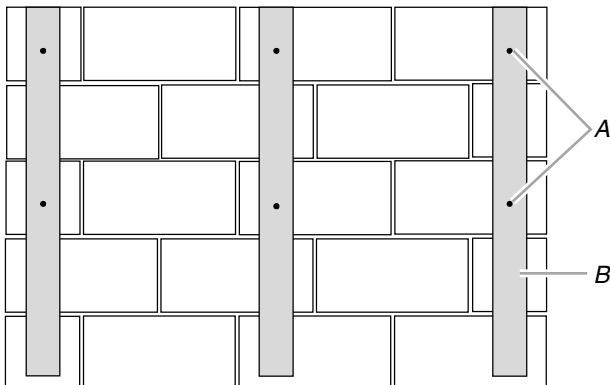

A. Masonry screws
B. Wooden stud

Drywall over Wooden Studs

1. Locate all wooden studs and mark the wall(s).
2. Locate electrical wiring and mark the wall(s).

Outlets and Switches

Locate any cutouts, measure and cut the panels prior to beginning the installation. Electrical outlets should be recessed and trimmed in the following manner, using GearWall® trim.

1. Measure the outlet box or switch box location to edge of the cover.
2. Cut the GearWall® trim to the correct dimensions.
3. Notch the top and bottom trim as shown so the fit is snug.

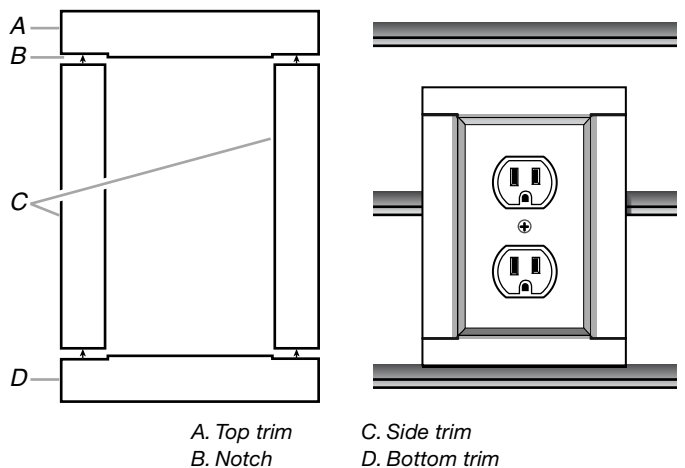

4. Place the trims around the outlets as you install the panels.

Mount the Panels

IMPORTANT: Start at one of the bottom corners of the desired coverage area and work toward the other in horizontal rows.

1. Mark the lowest edge for the GearWall® installation by snapping a level chalk line at this height. It is recommended for this chalk line to be at least 12" (30.5 cm) from the floor.
2. Measure from the starting edge of the desired coverage area to the center of the last wooden stud that is within 8 ft (2.43 m).
3. Cut the first panel to this length, making sure the cut is square.

NOTE: Panels shorter than 24" (60.96 cm) long should not be used.
4. Place the panel above the horizontal chalk line applied in Step 1. Align the panel with both the starting edge and the horizontal chalk line. Panels are installed with the interlock tongue up and the groove down.

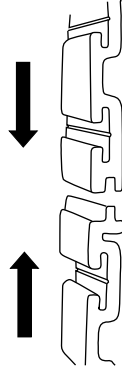

5. Check that the panel is level. Then place a screw in every slot at every stud location.

NOTE: Drive the screws through the slot groove until they are flush. If splitting occurs, predrill and countersink the drill holes near the channel end.

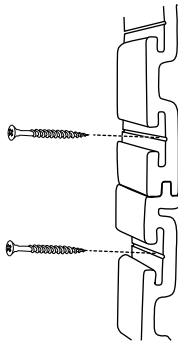

6. Continue this process until you reach the opposite edge of the desired coverage area.
7. Then start a new row, remembering to stagger the panels if necessary. See the "Panel Location Requirements" section.
8. Continue in this manner until the desired coverage area is complete. Periodically, check that the panels are level. It is

recommended that the upper edge of the final row of panels be 12" (30.5 cm) below the ceiling.

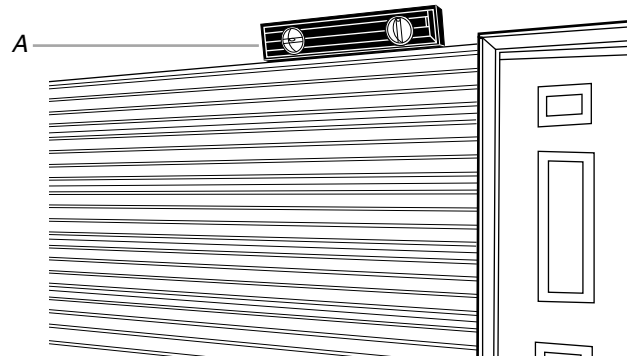

A. Level

9. The final row of panels can be rip cut lengthwise to fit the required height.
10. Begin additional walls in the same manner as the first, starting with the corner that meets the completed wall. Be sure to align the panel slots.
 - For a trimless installation, place new panels snugly against the existing panels.
 - For a trimmed installation, refer to the "GearWall® Trim Options" section for ideas.

NOTE: The current trim options do not apply to masonry block or poured concrete wall installation.

GearWall® Trim options (purchased separately)

Interior Corner

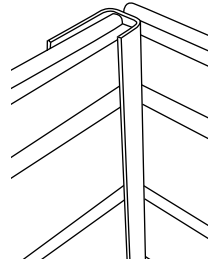

Exterior Corner

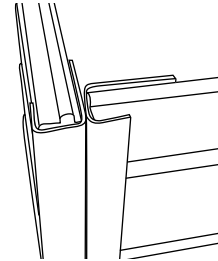

End Cap

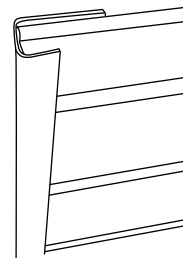

Windows and Doors

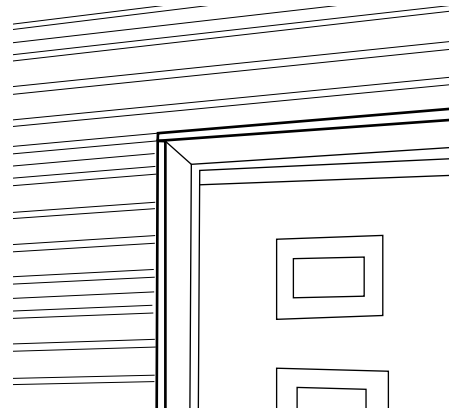

Complete Installation

1. Make sure all screws are installed.
2. Dispose of unused parts and packaging materials.

GLADIATOR® GARAGEWORKS GEARWALL® PANEL WARRANTY

TEN-YEAR LIMITED WARRANTY

For ten years from the date of purchase, when this product is installed, operated and maintained according to the instructions attached to or furnished with the product, Gladiator® GarageWorks will replace the defective product or parts if the part fails as a result of defective materials or workmanship.

Gladiator® GarageWorks or Whirlpool Canada LP will not pay for:

1. Service calls to correct the installation of any Gladiator® GarageWorks products or to instruct you how to use or install them.
 2. Damage resulting from improper handling or shipping of products, or products damaged by accident, misuse, abuse, fire, flood, improper installation, acts of God, neglect, corrosion, modification or mishandling.
 3. Shipping or freight fees to deliver replacement products or to return defective products.
 4. Repairs or replacement when your product is used in other than normal, single-family household use, such as a commercial environment or handled in any way inconsistent with the installation instructions included with the product.
 5. Cosmetic damage including scratches, dings, dents or cracks that do not affect the structural or functional capability of the product.
 6. Replacement parts or product for Gladiator® GarageWorks products operated outside the United States or Canada
 7. In Canada, travel or transportation expenses for customers who reside in remote areas.
 8. Any labor costs during the limited warranty period.
 9. Damage resulting from improper loading beyond the specified maximum weight capacity outlined in the assembly instructions provided with the product, including overloading of hooks, baskets, shelves, cabinets, and other Gladiator® GarageWorks accessories used with the product.
 10. Damage resulting from use of hooks, shelves, baskets and other accessories not distributed or endorsed by Gladiator® GarageWorks.
 11. Surfaces damaged due to chemical interaction.
-

DISCLAIMER OF IMPLIED WARRANTIES; LIMITATION OF REMEDIES

IMPLIED WARRANTIES, INCLUDING TO THE EXTENT APPLICABLE WARRANTIES OF MERCHANTABILITY OR FITNESS FOR A PARTICULAR PURPOSE, ARE EXCLUDED TO THE EXTENT LEGALLY PERMISSIBLE. ANY IMPLIED WARRANTIES THAT MAY BE IMPOSED BY LAW ARE LIMITED TO ONE YEAR, OR THE SHORTEST PERIOD ALLOWED BY LAW. SOME STATES AND PROVINCES DO NOT ALLOW LIMITATIONS OR EXCLUSIONS ON HOW LONG AN IMPLIED WARRANTY OF MERCHANTABILITY OR FITNESS LASTS, SO THE ABOVE LIMITATIONS OR EXCLUSIONS MAY NOT APPLY TO YOU. THIS WARRANTY GIVES YOU SPECIFIC LEGAL RIGHTS, AND YOU MAY ALSO HAVE OTHER RIGHTS WHICH VARY FROM STATE TO STATE OR PROVINCE TO PROVINCE.

Outside the 50 United States and Canada, this warranty does not apply. Contact your authorized Gladiator® GarageWorks dealer to determine if another warranty applies.

If you need service, call the Gladiator® GarageWorks Customer eXperience Center, **1-866-342-4089** (toll-free), from anywhere in the U.S.A. In Canada, contact your Whirlpool Canada LP designated service company or call **1-800-807-6777**.

In the United States, Gladiator® GarageWorks means Whirlpool Corporation, Benton Harbor, Michigan 49022. In Canada, Gladiator® GarageWorks means Whirlpool Canada LP, Mississauga, ON L5N 3A7.

8/05

Keep this book and your sales slip together for future reference. You must provide proof of purchase or installation date for in-warranty service.

Write down the following information about your GearWall® panel to better help you obtain assistance or service if you ever need it. You will need to know your complete model number and date code. You can find this information on the front of each GearWall® panel.

Dealer name _____

Address _____

Phone number _____

Model number _____

Date code _____

Purchase date _____

SEGURIDAD DEL PANEL

Su seguridad y la seguridad de los demás es muy importante.

Hemos incluido muchos mensajes importantes de seguridad en este manual y en su electrodoméstico. Lea y obedezca siempre todos los mensajes de seguridad.



Este es el símbolo de advertencia de seguridad.

Este símbolo le llama la atención sobre peligros potenciales que pueden ocasionar la muerte o una lesión a usted y a los demás.

Todos los mensajes de seguridad irán a continuación del símbolo de advertencia de seguridad y de la palabra "PELIGRO" o "ADVERTENCIA". Estas palabras significan:

 **PELIGRO**

Si no sigue las instrucciones de inmediato, usted puede morir o sufrir una lesión grave.

 **ADVERTENCIA**

Si no sigue las instrucciones, usted puede morir o sufrir una lesión grave.

Todos los mensajes de seguridad le dirán el peligro potencial, le dirán cómo reducir las posibilidades de sufrir una lesión y lo que puede suceder si no se siguen las instrucciones.

Es posible que su juego de Gladiator® Garageworks incluya algunos o todos los productos incluidos en estas instrucciones. Siga las instrucciones de instalación específicas para su(s) producto(s).

REQUISITOS DE INSTALACIÓN

Herramientas y piezas

Reúna las herramientas y piezas necesarias antes de comenzar la instalación. Lea y siga las instrucciones provistas con cualquiera de las herramientas enlistadas aquí.

Herramientas necesarias

- Nivel
- Cinta de medir
- Cordel entizado
- Nivel de cuerda
- Taladro inalámbrico
- Detector de pies derechos
- Detector de corriente CA
- Escuadra
- Lápiz
- Sierra circular
- Sierra de valvén

Herramientas adicionales necesarias para instalación en pared de bloques de albañilería/concreto vaciado

- Cordel entizado con plomada
- Pistola para calafatear
- Taladro de percusión

NOTA: Pueden necesitarse herramientas adicionales. Por favor, lea y siga las instrucciones del usuario para las herramientas que se indican arriba.

Piezas suministradas

- Paneles GearWall® (2)

Piezas necesarias

- Tornillos (galvanizados o para todo tiempo)
- Moldura GearWall® (opcional)

Piezas adicionales necesarias para instalación en pared de bloques de albañilería/concreto vaciado

- Pies derechos de madera de 2" x 4"
- Tornillos para albañilería de ¼" x 2¾"
- Adhesivo de construcción
- Broca para taladro de albañilería de ⅜" x 5"

NOTAS:

- Los paneles GearWall® pueden cortarse y perforarse con equipos comunes para trabajar con madera.
- Es posible que el área de la pared cercana al cielorraso y al piso no sea óptima para el almacenaje.

Requisitos de uso del panel

- Ha sido diseñado para usarse en un garage o en un sótano.
- El límite máximo de peso es 50 libras por pie cuadrado (2,39 kPa).
- Los paneles GearWall® no deben cubrir más del 80% de la superficie de la pared.

NOTA: Antes de instalar los paneles GearWall® a las paredes del sótano, debe impermeabilizar el sótano para evitar el moho y daños a los cimientos. Las paredes que aparentan estar secas pueden volverse realmente húmedas cuando son encerradas por paneles. Instale los paneles de acuerdo con todos los códigos y ordenanzas locales.

Requisitos de los tornillos

Deben colocarse tornillos en todas las ranuras en cada ubicación de pie derecho de madera.

Para pies derechos de madera sin recubrimiento: Use tornillos para plataforma exterior #8 - de 1¼" (de cabeza plana) tratados para uso a la intemperie, sólo para ubicaciones donde los códigos y ordenanzas locales no requieren una pantalla contra fuego.

Para las paredes recubiertas: Use tornillos para plataforma exterior #8 (de cabeza plana) tratados para uso a la intemperie. Determine la longitud del tornillo necesario en la siguiente tabla, como se indica.

Longitud del tornillo según el tipo de pared					
Largo del tornillo*	Pared de albañilería	Pies derechos de madera desnudos	Panel de yeso sobre pies derechos de madera		
			½" (1,3 cm)	5/8" (1,6 cm)	¾" (1,9 cm)
#8 X 1¼"	✓	✓			
#8 X 2"			✓	✓	✓

*La rosca del tornillo debe penetrar en el pie derecho de madera por lo menos 1" (2,54 cm).

IMPORTANTE: Compare el largo de tornillo con las ubicaciones de cables eléctricos. Asegúrese de que el tornillo no punce los cables eléctricos.

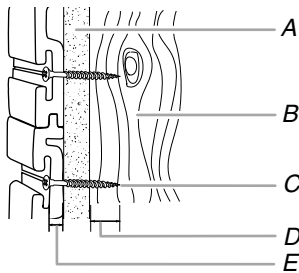

- A. Paneles de yeso
- B. Pie derecho de madera
- C. Tornillo de cabeza plana en cada ranura y cada pie derecho

- D. 1" (2,54 cm) mín. a 1¼" (3,17 cm) máx. en caso de que esté cerca del cableado
- E. ¼" (0,63 cm)

Requisitos para la ubicación del panel

Los códigos de construcción tienen requisitos para la cobertura completa de las paredes. Instale los paneles de acuerdo con todos los códigos y ordenanzas locales. Si la pared es más larga que el panel de 8 pies (2,43 m), será necesario alternar las uniones del panel vertical en cada hilera con las juntas en los pies derechos de madera, como se muestra.

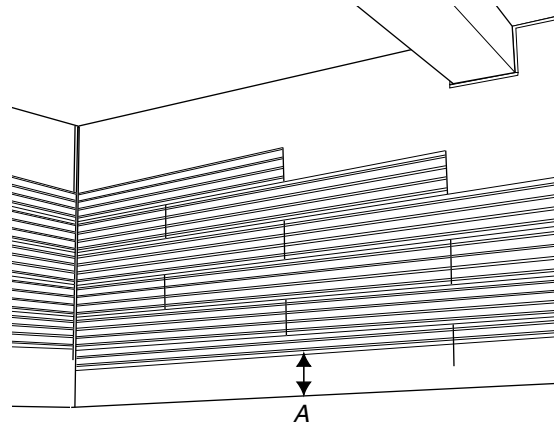

A. 12" (30,5 cm) entre el panel y el piso

INSTRUCCIONES DE INSTALACIÓN

Preparación de la pared

Los paneles pueden montarse directamente en la pared de albañilería con pies derechos de madera como accesorio, sobre el panel de yeso a pies derechos de madera o a pies derechos de madera desnudos. Si la superficie de montaje no está plana, es posible que se deba poner calzas en las paredes.

Pared de bloques de albañilería/concreto vaciado

Antes que pueda instalar los paneles en paredes de concreto vaciado o de bloques de albañilería, debe instalar pies derechos de madera de 2" x 4" (5,1 cm x 10,2 cm) en la pared con el lado de 4" (10,2 cm) contra la pared. Los pies derechos de madera deben instalarse en toda el área a ser cubierta por los paneles GearWall®. Esto proporciona una superficie nivelada en la cual aplicar los paneles.

1. Instale el primer pie derecho en el borde inicial del área de cobertura para actuar como guía.
 - Perfore un orificio a través del pie derecho y en la superficie de la pared. Siga las indicaciones del fabricante de tornillos para albañilería para la correcta instalación.
 - Para mejores resultados use un taladro de percusión y una broca para albañilería.

NOTA: Para mayor retención, puede poner adhesivo de construcción en el pie derecho antes de fijarlo a la pared.

 - Asegure el pie derecho a la pared colocando tornillos para albañilería de ¼" x 2¾" cada 18" (45,72 cm).
2. Use este pie derecho como su guía. Mida 16" (40,64 cm) desde la esquina y marque una línea de tiza vertical con un cordel entizado con una plomada. Marque una línea de tiza cada 16" (40,64 cm) a partir de este punto.
3. Alinee el centro del pie derecho con la línea de tiza y sujete los pies derechos restantes a la pared, como hizo en el paso 1.

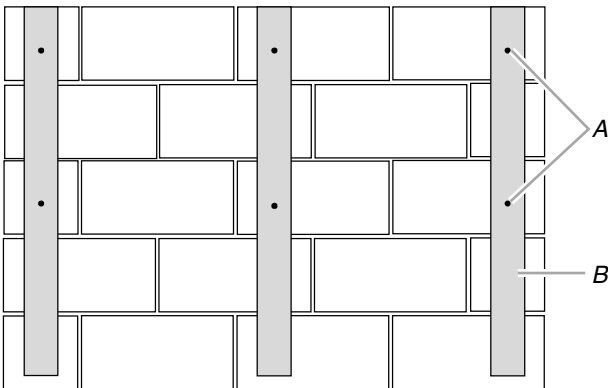

A. Tornillos para albañilería
B. Pie derecho de madera

Paneles de yeso sobre pies derechos de madera

1. Ubique todos los pies derechos de madera y marque la(s) pared(es).
2. Ubique el cableado eléctrico y marque la(s) pared(es).

Tomacorrientes e interruptores

Ubique todos los recortes, mida y corte los paneles antes de comenzar la instalación. Los tomacorrientes deberán estar empotrados y tener molduras de la siguiente manera usando la moldura GearWall®:

1. Mida la ubicación de la caja del tomacorriente o del interruptor hasta el borde de la tapa.
2. Corte la moldura GearWall® según las dimensiones correctas.
3. Haga un recorte en la parte superior e inferior de la moldura para que se ajuste perfectamente.

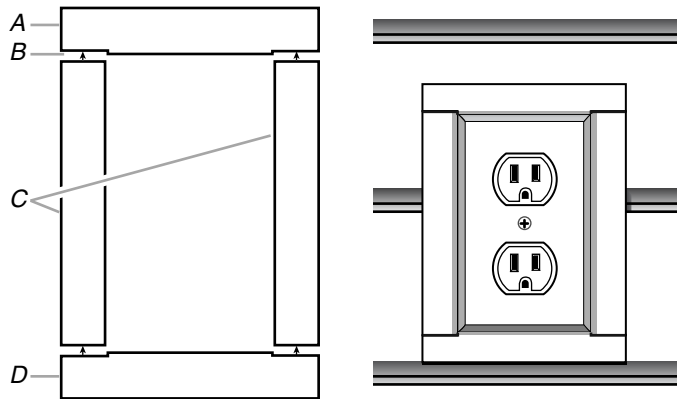

A. Moldura superior
B. Recorte

C. Moldura lateral
D. Moldura inferior

4. Coloque las molduras alrededor de los tomacorrientes a medida que instale los paneles.

Montaje de los paneles

IMPORTANTE: Comience en una de las esquinas inferiores del área que desee cubrir y trabaje hacia la otra en filas horizontales.

1. Marque el borde más bajo para la instalación de GearWall® marcando una línea con un cordel entizado nivelado a esta altura. Se recomienda que la línea de tiza esté, por lo menos, a 12" (30,5 cm) del piso.
2. Mida desde el borde del inicio del área que desee cubrir hasta el centro del último pie derecho que esté dentro de los 8 pies (2,43 m).
3. Corte el primer panel a este largo y asegúrese de que el corte sea a escuadra.

NOTA: No deben usarse paneles de menos de 24" (60,96 cm) de largo.

4. Coloque el panel sobre la línea horizontal del cordel entizado que se hizo en el paso 1. Alinee el panel con el borde de inicio y la línea horizontal del cordel entizado. Los paneles se instalan con la lengüeta de enclavamiento hacia arriba y la ranura hacia abajo.

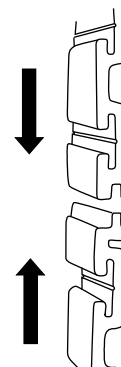

- Verifique que el panel esté nivelado. Luego coloque un tornillo en la ranura de cada lugar en donde esté ubicado el pie derecho.

NOTA: Enrosque los tornillos a través de las ranuras hasta que queden al ras. Si hay fisuras, perforo previamente y ensanche los orificios perforados cerca del extremo del canal.

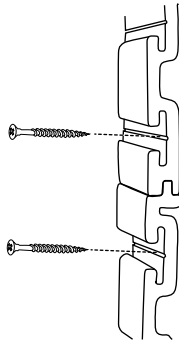

- Continúe este proceso hasta que llegue al borde opuesto del área que desee cubrir.
- Luego comience una nueva fila, recordando traslapar los paneles si es necesario. Vea la sección "Requisitos para la ubicación del panel".
- Continúe de esta manera hasta que la pared quede completa. Verifique periódicamente que los paneles estén a nivel. Se recomienda que el borde superior de los paneles de la última fila esté 12" (30,5 cm) por debajo del cielorraso.

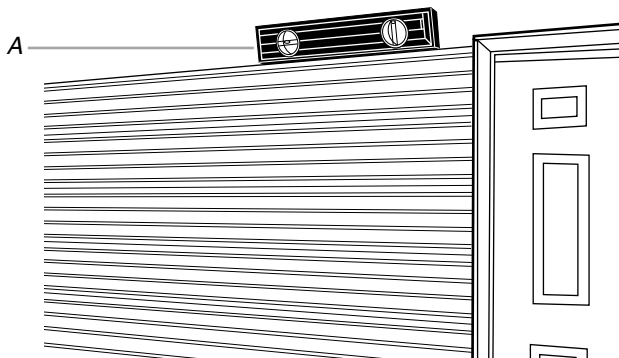

A. Nivel

- Los paneles de la última fila pueden ser cortados a lo largo para ajustarse a la altura requerida.
- Comience otras paredes adicionales de la misma manera que la primera comenzando con la esquina que se encuentra con la pared ya ejecutada. Asegúrese de alinear las ranuras de los paneles.
 - Para una instalación sin molduras, coloque los nuevos paneles apretados contra los paneles existentes.
 - Para una instalación con molduras, obtenga ideas de la sección "Opciones de molduras GearWall®".

NOTA: Las opciones actuales de moldura no se aplican a la instalación de pared de bloques de albañilería ni de concreto vaciado.

Opciones de molduras GearWall® (se compran por separado)

Esquina interior Esquina exterior Cubierta del borde

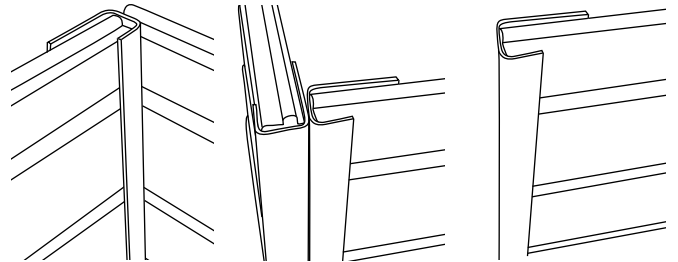

Ventanas y puertas

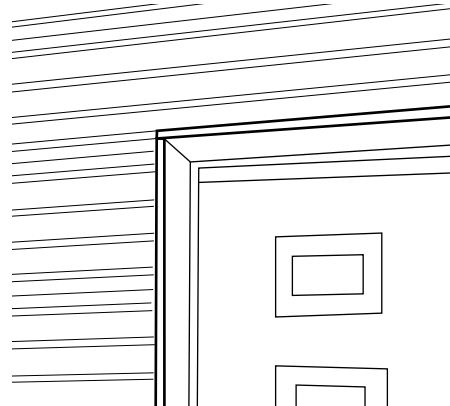

Complete la instalación

- Revise para cerciorarse de que todos los tornillos estén instalados.
- Descarte las piezas que no se hayan usado y los materiales de empaque.

GARANTÍA DEL PANEL GEARWALL® DE GLADIATOR® GARAGEWORKS

GARANTÍA LIMITADA DE DIEZ AÑOS

Durante diez años a partir de la fecha de compra, siempre y cuando se dé al producto un uso y mantenimiento de conformidad con las instrucciones adjuntas o provistas con el producto, Gladiator® GarageWorks reemplazará o reparará el producto o las piezas defectuosas si estos fallan como resultado de defectos en los materiales o en la mano de obra.

Gladiator® GarageWorks o Whirlpool Canada LP no pagará por:

1. Visitas de servicio técnico para corregir la instalación de cualquier producto de Gladiator® GarageWorks o para enseñarle a usarlo o instalarlo.
2. Daños causados por mal manejo o envío de productos, o productos dañados por accidente, uso indebido, abuso, incendio, inundación, instalación incorrecta, actos fortuitos, negligencia, corrosión, modificación o maltrato.
3. Costo de envío o flete para entregar productos de repuestos o para devolver productos defectuosos.
4. Reparaciones o reemplazo cuando su producto ha sido empleado para fines ajenos al uso doméstico normal en la casa de una familia tal como uso en un lugar comercial o se haya tratado de alguna manera en contra de las instrucciones de instalación incluidas con el producto.
5. Daños cosméticos incluyendo rayaduras, golpes, abolladuras o rajaduras que no afecten la capacidad estructural o de funcionamiento del producto.
6. Piezas o productos de repuesto de productos Gladiator® GarageWorks que se empleen fuera de los Estados Unidos o Canadá.
7. En Canadá, gastos de viaje o de transporte para clientes que residen en zonas distantes.
8. Cualquier gasto de mano de obra durante el período de la garantía limitada.
9. Daños causados por la carga indebida que exceda del peso máximo especificado que se detalla en las instrucciones de ensamblaje provistas con el producto, incluyendo la sobrecarga de ganchos, canastas, estantes, armarios y otros accesorios de Gladiator™ GarageWorks usados con este producto.
10. Daños causados por el uso de ganchos, estantes, canastas y otros accesorios no distribuidos o aprobados por Gladiator® GarageWorks.
11. Superficies dañadas debido a la interacción química.

EXCLUSIÓN DE GARANTÍAS IMPLÍCITAS; LIMITACIÓN DE RECURSOS

LAS GARANTÍAS IMPLÍCITAS, INCLUYENDO EN LA MEDIDA QUE CORRESPONDA LAS GARANTÍAS DE COMERCIABILIDAD O DE CAPACIDAD PARA UN PROPÓSITO PARTICULAR, SON EXCLUIDAS EN LA MEDIDA EN QUE SEA LEGALMENTE PERMISIBLE. TODA GARANTÍA QUE SEA IMPUESTA POR LEY SERÁ LIMITADA A UN AÑO O AL PERÍODO MÁS CORTO PERMITIDO POR LEY. ALGUNOS ESTADOS NO PERMITEN LAS LIMITACIONES O EXCLUSIONES ACERCA DE CUÁNTO DEBE DURAR UNA GARANTÍA IMPLÍCITA DE COMERCIABILIDAD O CAPACIDAD, DE MODO QUE LAS LIMITACIONES O EXCLUSIONES ARRIBA MENCIONADAS PUEDEN NO APLICARSE EN SU CASO. ESTA GARANTÍA LE OTORGA DERECHOS LEGALES ESPECÍFICOS, Y ES POSIBLE QUE USTED TENGA TAMBIÉN OTROS DERECHOS, LOS CUALES VARIAN DE UN ESTADO A OTRO O DE UNA PROVINCIA A OTRA.

Esta garantía no tiene vigor fuera de los cincuenta Estados Unidos y Canadá. Póngase en contacto con el distribuidor autorizado de Gladiator® GarageWorks para determinar si corresponde otra garantía.

Si necesita servicio llame al Centro para la eXperiencia del cliente de Gladiator® GarageWorks al **1-866-342-4089** (gratuito) desde cualquier lugar de los EE.UU. En Canadá, póngase en contacto con su compañía de servicio designada por Whirlpool Canada LP o llame al **1-800-807-6777**.

En los EE.UU., Gladiator® GarageWorks significa Whirlpool Corporation, Benton Harbor, Michigan 49022. En Canadá, Gladiator® GarageWorks significa Whirlpool Canada LP, Mississauga, ON L5N 3A7. 10/05

Guarde este libro y su comprobante de venta juntos para referencia futura. Usted deberá proporcionar evidencia de la compra o una fecha de instalación para obtener servicio bajo la garantía.

Escriba la siguiente información acerca de su panel GearWall® para ayudarlo mejor a obtener asistencia o servicio técnico si alguna vez llegara a necesitarlo. Deberá tener a mano el número completo del modelo y el código de fecha. Podrá encontrar esta información en la parte frontal de cada panel GearWall®.

Nombre del distribuidor _____
Dirección _____
Número de teléfono _____
Número de modelo _____
Código de fecha _____
Fecha de compra _____

SÉCURITÉ DU PANNEAU

Votre sécurité et celle des autres est très importante.

Nous donnons de nombreux messages de sécurité importants dans ce manuel et sur votre appareil ménager. Assurez-vous de toujours lire tous les messages de sécurité et de vous y conformer.



Voici le symbole d'alerte de sécurité.

Ce symbole d'alerte de sécurité vous signale les dangers potentiels de décès et de blessures graves à vous et à d'autres.

Tous les messages de sécurité suivront le symbole d'alerte de sécurité et le mot "DANGER" ou "AVERTISSEMENT". Ces mots signifient :

⚠ DANGER

Risque possible de décès ou de blessure grave si vous ne suivez pas immédiatement les instructions.

⚠ AVERTISSEMENT

Risque possible de décès ou de blessure grave si vous ne suivez pas les instructions.

Tous les messages de sécurité vous diront quel est le danger potentiel et vous disent comment réduire le risque de blessure et ce qui peut se produire en cas de non-respect des instructions.

Votre ensemble Gladiator® Garageworks peut contenir certains ou tous les produits inclus dans ces instructions. Suivre les instructions d'installation spécifiques à votre/vos produit(s).

EXIGENCES D'INSTALLATION

Outillage et pièces

Rassembler les outils et pièces nécessaires avant de commencer l'installation. Lire et suivre les instructions fournies avec les outils indiqués ici.

Outillage requis

- Niveau
- Mètre ruban
- Cordeau à craie
- Niveau de cordeau
- Perceuse sans fil
- Détecteur magnétique de poteau de colombage
- Détecteur de tension CA
- Équerre
- Crayon
- Scie circulaire
- Scie sauteuse

Matériel nécessaire pour la pose sur mur de parpaings/béton

- Cordeau à craie avec fil à plomb
- Pistolet de calfeutrage
- Perceuse à percussion

REMARQUE : D'autres outils peuvent être nécessaires. Lire et suivre les instructions d'utilisation des outils de cette liste.

Pièces fournies

- Panneaux GearWall® (2)

Pièces nécessaires

- Vis (galvanisées ou tous temps)
- Garniture pour panneau GearWall® (option)

Matériel nécessaire pour la pose sur mur de parpaings/béton

- Poteaux de bois 2" x 4"
- Vis à maçonnerie 1/4" x 2 3/4"
- Adhésif de construction
- Foret à maçonnerie 3/16" x 5"

REMARQUES :

- Les panneaux GearWall® peuvent se couper et se percer à l'aide d'un équipement de travail du bois ordinaire.
- Le mur situé près du plafond et du plancher ne représente peut-être pas une zone de rangement idéale.

Exigences d'utilisation des panneaux

- Pour utilisation dans un garage ou en sous-sol.
- Charge maximale de 50 lb par pied carré (2,39 kPa)
- Les panneaux GearWall® ne doivent pas couvrir plus de 80 % de la surface du mur.

REMARQUE : Avant la pose de panneaux GearWall® sur les murs du sous-sol, on doit effectuer un traitement d'étanchéité à l'eau du sous-sol pour éviter l'apparition de mildiou et une détérioration de la fondation. Le mur peut sembler être sec mais il pourrait s'y accumuler de l'humidité après la pose des panneaux. Exécuter la pose des panneaux conformément aux prescriptions de tous les codes et règlements locaux.

Critères de vissage

On doit placer des vis dans chaque fente, à la position de chaque poteau de bois.

Pose sur des poteaux de bois nus : Seulement en un endroit où les codes et règlements n'imposent pas un critère de résistance au feu, utiliser des vis n° 8 à 1 ¼" à tête plate pour terrasse bois.

Pour un mur recouvert : Utiliser des vis n° 8 à tête plate pour terrasse bois traitée pour usage extérieur. Déterminer la longueur des vis à employer à partir du tableau, tel qu'indiqué.

Longueur des vis selon le type de mur					
Longueur de vis*	Mur de maçonnerie	Poteaux de bois nus	Cloison sèche sur poteaux de bois		
			½" (1,3 cm)	5/8" (1,6 cm)	¾" (1,9 cm)
n° 8 X 1¼"	✓	✓			
n° 8 X 2"			✓	✓	✓

*La profondeur d'insertion des vis dans les poteaux de bois doit être d'au moins 1" (2,54 cm).

IMPORTANT : Choisir la longueur des vis en fonction de la position des câblages électriques. Veiller à ce qu'aucune vis ne puisse perforer la gaine d'un câblage électrique.

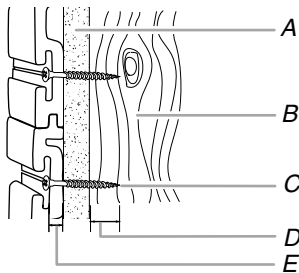

A. Cloison sèche

B. Poteau mural en bois

C. Vis à tête plate dans chaque fente sur chaque poteau

D. 1" (2,54 cm) min. à 1¼" (3,17 cm) max. en cas de proximité du câblage

E. ¼" (0,63 cm)

Positionnement des panneaux

Les codes du bâtiment ont des critères précis concernant le recouvrement des murs. Exécuter la pose des panneaux conformément aux prescriptions de tous les codes et règlements locaux. Si le mur est plus long que le panneau de 8 pi (2,43 m), on devra placer les jointures verticales des panneaux en quinconce sur chaque rangée, et placer chaque jointure au niveau d'un poteau en bois. Voir l'illustration.

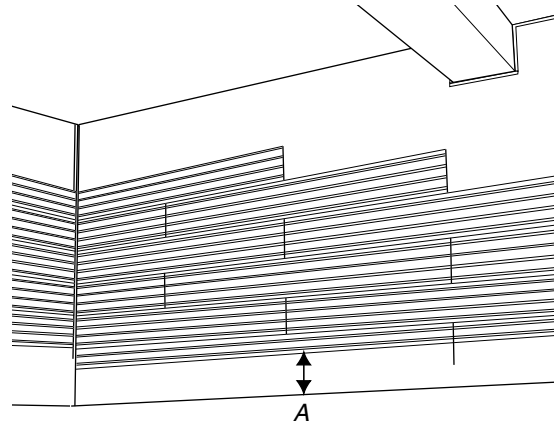

A. 12" (30,5 cm) entre le panneau et le plancher

INSTRUCTIONS D'INSTALLATION

Préparation du mur

On peut effectuer la pose des panneaux directement sur un mur de maçonnerie garni de poteaux de bois — par-dessus la cloison sèche fixée sur les poteaux de bois, ou sur les poteaux de bois nus. Si la surface de montage n'est pas plane, il peut s'avérer nécessaire de niveler les murs à l'aide d'une cale.

Mur de parpaings/béton

Avant la pose des panneaux sur un mur de béton ou parpaings, on doit d'abord poser contre le mur des poteaux de bois de 2" x 4" (5,1 cm x 10,2 cm) (face de 4" [10,2 cm] au contact du mur). Les poteaux de bois doivent former une structure de pose des panneaux couvrant toute la surface qui devra être couverte par les panneaux GearWall®. Ceci permet d'avoir une surface de niveau sur laquelle appliquer les panneaux.

1. Installer le premier poteau à la limite de la zone à recouvrir de panneaux; il tiendra lieu de guide de départ.
 - Percer un trou à travers le poteau et dans la surface du mur. Pour une installation correcte, respecter les instructions du fabricant des vis à maçonnerie.
 - Pour obtenir les meilleurs résultats, utiliser une perceuse à percussion et un foret à maçonnerie.

REMARQUE : Pour maximiser la force d'ancrage, on peut appliquer un adhésif de construction sur le poteau avant la fixation sur le mur.
 - Fixer le poteau sur le mur à l'aide de vis à maçonnerie ¼" x 2¾", à intervalles de 18" (45,72 cm).
2. Utiliser ce premier poteau comme guide. Mesurer une distance de 16" (40,64 cm) depuis l'angle, et tracer une ligne verticale à l'aide d'un cordeau à craie/fil à plomb. Tracer de telles lignes verticales à intervalles de 16" (40,64 cm) depuis le poteau de départ.
 3. Aligner le milieu du montant avec la ligne à la craie et fixer les montants au mur, comme à l'étape 1.

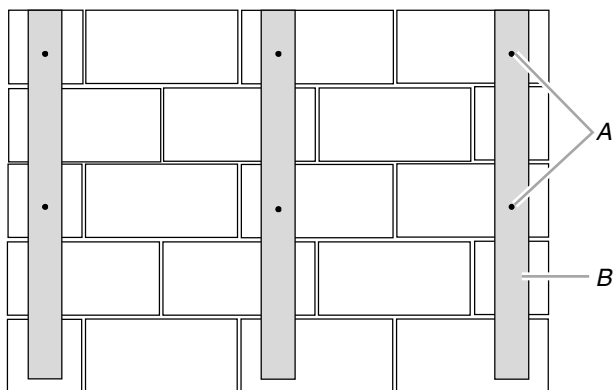

A. Vis à maçonnerie
B. Poteau de bois

Cloison sèche sur colombage de bois

1. Identifier la position de chaque poteau de bois, et marquer cette position sur le(s) mur(s).
2. Identifier la position des câbles électriques dans le(s) mur(s), et marquer cette position.

Prises de courant et interrupteurs

Identifier les ouvertures à découper; mesurer et découper les panneaux avant d'entreprendre l'installation. Pour chaque prise de courant électrique, on devrait effectuer un encastrement et un garnissage de la manière suivante à l'aide de la garniture GearWall®.

1. Mesurer la position de la boîte de la prise de courant ou de l'interrupteur, jusqu'au bord du couvercle.
2. Couper la garniture GearWall® à la dimension correcte.
3. Réaliser des encoches sur les sections de garniture supérieure et inférieure pour réaliser un bon ajustement. Voir l'illustration.

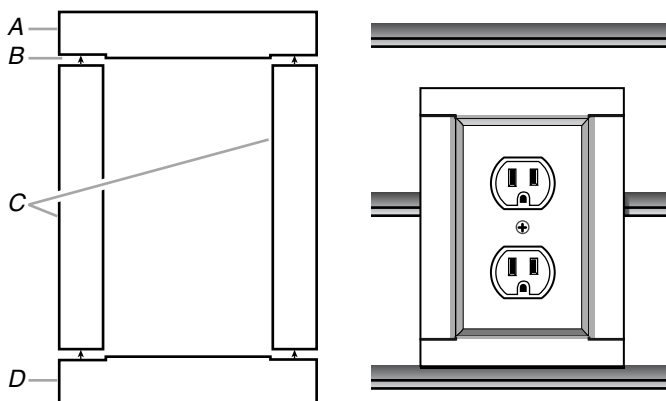

A. Garniture supérieure
B. Encoche
C. Garniture latérale
D. Garniture inférieure

4. Placer les éléments de garniture autour des prises de courant à mesure de l'installation des panneaux.

Montage des panneaux

IMPORTANT : Commencer à l'un des coins inférieurs de la zone de couverture désirée et travailler vers l'autre coin par rangées horizontales.

1. Marquer l'emplacement de la rive la plus basse pour l'installation du panneau GearWall® en faisant claquer un cordeau à tracer de niveau à cette hauteur. Il est recommandé que ce cordeau à tracer se trouve à moins 12" (30,5 cm) du plancher.
2. Mesurer depuis le bord de départ de la zone à recouvrir, vers le centre du dernier poteau de bois situé à moins de 8 pi (2,43 m).
3. Couper le premier panneau à cette longueur; effectuer une coupe parfaitement d'équerre.

REMARQUE : Ne pas utiliser des sections de panneau de moins de 24" (60,96 cm).
4. Placer le panneau au-dessus de la ligne horizontale tracée au cordeau de craie. Voir à l'étape 1. Aligner le panneau avec la ligne de départ et la ligne horizontale tracée au cordeau à craie. Orienter chaque panneau de sorte que la languette soit en haut et la rainure en bas.

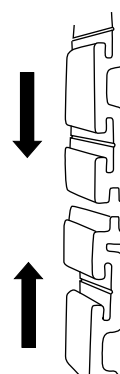

5. Contrôler l'aplomb du panneau. Placer une vis dans chaque rainure horizontale, à la position de chaque poteau.

REMARQUE : Enfoncer les vis dans la rainure, pour placer la tête en affleurement. En cas de fissuration, percer un avant-trou et fraiser les trous percés, près de l'extrémité du profilé.

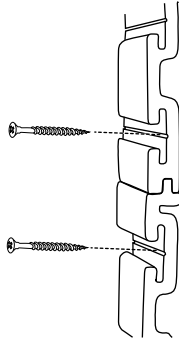

6. Poursuivre ce processus jusqu'au bord opposé de la zone à recouvrir.
 7. Entreprendre ensuite la pose d'une autre rangée; ne pas oublier de placer les panneaux en quinconce si nécessaire. Voir la section "Positionnement des panneaux".
 8. Poursuivre de cette manière jusqu'à ce que tout le mur soit recouvert. Contrôler périodiquement le bon aplomb des panneaux. Il est recommandé que la rive supérieure de la dernière rangée de panneaux se trouve à 12" (30,5 cm) du plafond.

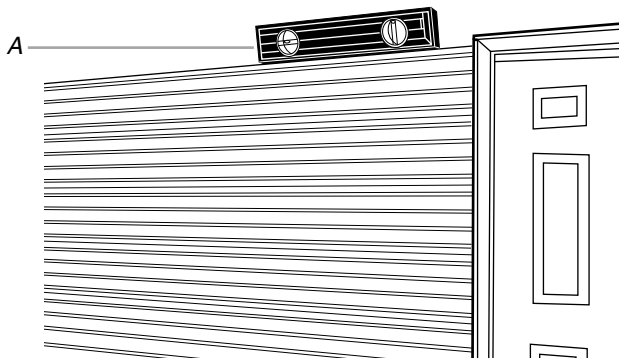

A. Niveau

9. Pour la dernière rangée de panneaux, on pré-coupe les panneaux longitudinalement à la hauteur nécessaire.
 10. Garnir les autres murs de la même manière; commencer à l'angle de connexion au mur qui a déjà été garni. Veiller à l'alignement des fentes des panneaux.
- Pour une installation sans moulure de garniture, réaliser un ajustement étroit entre les panneaux contigus.
 - Pour une installation avec moulures de garniture, on peut consulter la section "Options de garniture GearWall®" pour y trouver des idées.

REMARQUE : Les options de garniture actuellement disponibles ne sont pas applicables à la pose des panneaux sur un mur de parpaings ou de béton.

Options de garniture GearWall® (achat séparé)

Angle interne

Angle externe

Embout

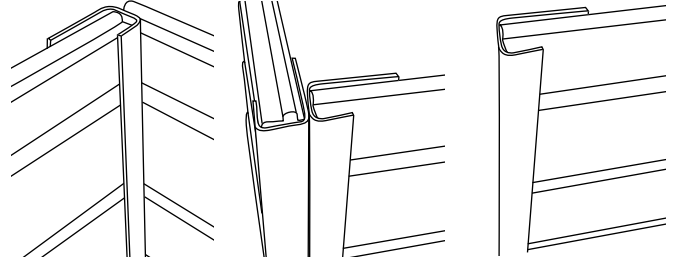

Portes et fenêtres

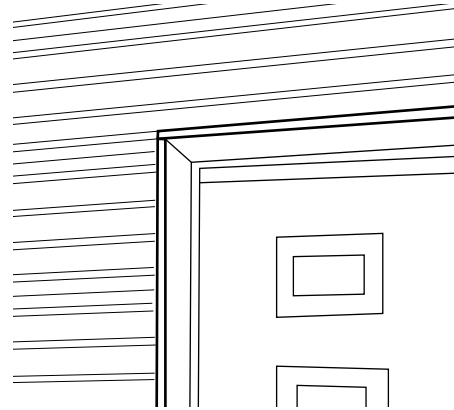

Achever l'installation

1. Vérifier que toutes les vis sont installées.
2. Jeter les pièces inutilisées et les matériaux d'emballage.

GARANTIE DU PANNEAU GLADIATOR® GARAGEWORKS GEARWALL®

GARANTIE LIMITÉE DE DIX ANS

Pendant dix ans à compter de la date d'achat, lorsque ce produit est installé, utilisé et entretenu conformément aux instructions jointes à ou fournies avec le produit, Gladiator® GarageWorks remplacera le produit ou les pièces défectueux pour corriger les vices de matériaux ou de fabrication.

Gladiator® GarageWorks ou Whirlpool Canada LP ne paiera pas pour :

1. Les appels de service pour rectifier l'installation de tout produit Gladiator® GarageWorks ou pour expliquer comment l'utiliser ou l'installer.
 2. Les dommages causés par une manipulation ou une expédition des produits incorrecte, ou les produits endommagés par accident, mésusage, abus, incendie, inondation, installation incorrecte, actes de Dieu, négligence, corrosion, modification ou mauvaise manipulation.
 3. Les frais d'expédition ou de transport pour livrer des produits de rechange ou retourner des produits défectueux.
 4. Des réparations ou des remplacements lorsque le produit est utilisé autrement que dans une utilisation normale, unifamiliale, comme dans un environnement commercial ou manipulé d'une façon non conforme aux instructions d'installation fournies avec le produit.
 5. Les défauts d'apparence - éraflures, traces de choc ou fissures - n'affectant pas la fonctionnalité ou la résistance structurale du produit.
 6. Les pièces ou le produit de rechange pour les produits Gladiator® GarageWorks qui sont utilisés en dehors des États-Unis ou du Canada.
 7. Au Canada, les frais de déplacement ou de transport pour les clients qui habitent dans des régions éloignées.
 8. Tous les frais de main-d'œuvre encourus au cours de la période de garantie limitée.
 9. Des dommages causés par un chargement incorrect au-delà de la capacité de poids maximum spécifiée dans les instructions d'assemblage fournies avec le produit, y compris la surcharge de crochets, paniers, étagères, caisses et autres accessoires Gladiator® GarageWorks utilisés avec le produit.
 10. Les dommages causés par l'utilisation de crochets, étagères, paniers et autres accessoires non distribués ou approuvés par Gladiator® GarageWorks.
 11. Les surfaces endommagées par une interaction chimique.
-

CLAUSE D'EXONÉRATION DE RESPONSABILITÉ AU TITRE DES GARANTIES IMPLICITES; LIMITATION DES RECOURS

LES GARANTIES IMPLICITES, Y COMPRIS LES GARANTIES PROLONGÉES APPLICABLES DE QUALITÉ MARCHANDE ET D'APTITUDE À UN USAGE PARTICULIER, SONT EXCLUES DE LA PRÉSENTE GARANTIE, ET CE DANS LES LIMITES AUTORISÉES PAR LA LOI. TOUTE GARANTIE IMPLICITE POUVANT ÊTRE IMPOSÉE PAR LA LOI EST LIMITÉE À UN AN, OU À LA PLUS COURTE PÉRIODE AUTORISÉE PAR LA LOI. CERTAINES JURIDICTIONS NE PERMETTENT PAS LA LIMITATION OU L'EXCLUSION DE LA DURÉE DE VALIDITÉ DES GARANTIES IMPLICITES DE QUALITÉ MARCHANDE OU D'APTITUDE À UN USAGE PARTICULIER; PAR CONSÉQUENT LES LIMITATIONS OU EXCLUSIONS STIPULÉES DANS LES PRÉSENTES PEUVENT NE PAS VOUS ÊTRE APPLICABLES. CETTE GARANTIE VOUS CONFÈRE DES DROITS JURIDIQUES SPÉCIFIQUES ET VOUS POUVEZ ÉGALEMENT JOUIR D'AUTRES DROITS QUI PEUVENT VARIER D'UN ÉTAT À L'AUTRE OU D'UNE PROVINCE À L'AUTRE.

À l'extérieur du Canada et des 50 États des États-Unis, cette garantie ne s'applique pas. Contacter votre marchand Gladiator® GarageWorks autorisé pour déterminer si une autre garantie s'applique.

Si vous avez besoin de service, appelez le Centre pour l'expérience de la clientèle de Gladiator® GarageWorks au **1-866-342-4089** (sans frais), de n'importe où aux É.-U. Au Canada, contactez votre compagnie de service désignée par Whirlpool Canada LP ou composez le **1-800-807-6777**.

Aux États-Unis, Gladiator® GarageWorks correspond à Whirlpool Corporation, Benton Harbor, Michigan 49022. Au Canada, Gladiator® GarageWorks correspond à Whirlpool Canada LP, Mississauga, ON L5N 3A7.

8/05

Conservez ce manuel et votre reçu de vente ensemble pour référence ultérieure. Pour le service sous garantie, vous devez présenter un document prouvant la date d'achat ou d'installation.

Inscrivez les renseignements suivants au sujet de votre panneau GearWall® pour mieux vous aider à obtenir assistance ou service en cas de besoin. Vous devez connaître le numéro de modèle et le code dateur au complet. Vous trouverez ces informations à l'avant de chaque panneau GearWall®.

Nom du marchand _____
Adresse _____
Numéro de téléphone _____
Numéro de modèle _____
Code dateur _____
Date d'achat _____

